

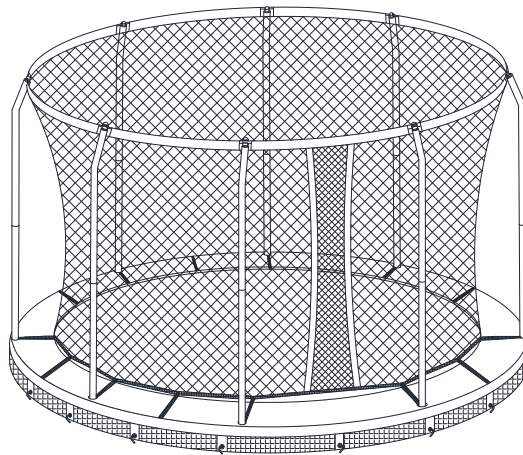

Montering, drift og vedligeholdelse DANSK BRUGERVEJLEDNING

Art No.:
366cm: 418670
426cm: 418673

366 cm & 426 cm PREMIUM NEDGRAVET TRAMPOLIN OG SIKKERHEDSNET



VIGTIGT! DK

- LÆS OG FORSTÅ INSTRUKTIONERNE I DENNE BRUGERVEJLEDNING, FØR DU MONTERER TRAMPOLINEN OG TAGER DEN I BRUG.
- GEM DENNE BRUGERVEJLEDNING TIL FREMTIDIG REFERENCE.
- MAKSIMAL BRUGERVÆGT ER 366 cm 130 kg, 426 cm 130 kg.
- KUN ÉN PERSON KAN BRUGE DENNE TRAMPOLIN AD GANGEN.
- BØRN BØR IKKE BRUGE DENNE TRAMPOLIN UDEN OPSYN.
- TRAMPOLINEN ER IKKE EGNET TIL BØRN UNDER 14 ÅR.

Størrelser, monteret:
366cm: Ø366 x 203 cm
426cm: Ø426 x 203 cm

Importør: Mylna Sport AS
www.mylناسport.no

KUNDESERVICE Venligst se sidste side for service information



Tak for, at du valgte dette produkt. Vi håber, du bliver glad for det. Montering af denne trampolin kan tage over en time, og det kan være nødvendigt med hjælp fra en anden person.



ADVARSEL! MAX 366cm 130kg, 426cm 130kg.

MONTERING OG FLYTNING AF TRAMPOLINEN

Monter denne trampolinen der, hvor den skal bruges.



FLYTNING AF TRAMPOLINEN

Det kræver to eller tre personer at flytte denne trampolin. Løft trampolinen forsigtigt fra jorden, og hold den vandret og parallelt med underlaget. Ved alle andre former for flytning anbefales det at demontere trampolinen først.

Det anbefales kraftigt, at trampolinen ikke bruges uden sikkerhedsnet. Denne trampolin er ikke udstyret med et net. Køb det separat eller forbered et net til brug sammen med trampolinen. Hvis du ser trampolinen blive brugt uden sikkerhedsnet, skal aktiviteten stoppes med det samme, og et net skal monteres. Det er vigtigt, at der er tilstrækkelig plads omkring trampolinen. Placer den ikke tæt på vægge, bygninger, hegn eller andre legeområder. Sørg for, at alle sider omkring trampolinen er fri.

Brug ikke trampolinen under dårligt vejr eller i stærk vind. Kraftig vind kan løfte trampolinen og forårsage skader. Hvis der er meldt stærk vind, bør trampolinen demonteres eller flyttes til et beskyttet område for at forhindre, at den blæses væk.

INTRODUKTION

Før du tager trampolinen i brug, skal du sikre dig, at du har læst og forstået denne brugervejledning. Gør dig bekendt med følgende forholdsregler for at reducere risikoen for skader ved brug af trampolinen:

- Misbrug eller forkert brug af trampolinen er farligt og kan forårsage personskader.
 - Trampoliner kan sende brugeren op i uventede højder og i forskellige kropsbevægelser.
 - Inspicer trampolinen før hver brug, især for slidte måtter og løse eller manglende dele.
 - Denne vejledning indeholder instruktioner om montering, vedligeholdelse, sikkerhed og korrekte hopteknikker. Brugere og tilsynspersoner skal gøre sig bekendt med disse instruktioner. Alle, der bruger trampolinen, skal være opmærksomme på deres egne begrænsninger ved udførelse af forskellige hop og tricks.
 - Advarsel: Kun til hjemmebrug.
 - Advarsel: Trampoliner er ikke beregnet til børn under 36 måneder.
-

SNAK MED EN LÆGE FØR DU UDFØRER DENNE TYPE AKTIVITET

- Maks 366 cm: 130 kg, 426 cm: 130 kg.
- Kun til hjemmebrug.
- Trampolinen skal monteres af en voksen i henhold til instruktionerne og inspiceres før brug.
- Kun én person må bruge trampolinen ad gangen. Flere personer kan føre til kollisioner.
- Tag skoene af før brug.
- Brug ikke trampolinen, hvis måtten er våd.
- Tøm lommer og hænder før brug.
- Begræns hop til midten af trampolinen.
- Spis ikke under brug.
- Afslut ikke sessionen ved at hoppe af trampolinen.
- Stands hop regelmæssigt.
- Sørg for, at trampolinen er fastgjort, og brug den ikke i stærk vind.
- Trampolinen må kun bruges udendørs.
- Sikkerhedsnettet bør udskiftes hvert andet år.
- Grav ikke trampolinstativet ned i jorden.
- Produktets dimensioner: 12 ft: 366 x 366 x 203 cm, 14 ft: 426 x 426 x 203 cm
- Anbefalet frit område omkring trampolinen: 2 x 2 x 8 meter
- Inspicer trampolinen før brug. Sørg for, at bolte, måtte og puder sidder korrekt.
- Brug ikke trampolinen, hvis dele mangler eller er slidte eller beskadigede.
- Stop straks, hvis du føler dig svimmel eller utilpas.
- Placer ikke trampolinen på cement, asfalt eller anden hård overflade; og ikke tæt på andre installationer som pools eller gynger.
- Modifikationer må kun udføres i henhold til producentens instruktioner.
- Sikkerhedsnettet skal forhindre fald, ikke bruges som noget at hoppe ind i.
- Kontroller alle dele og samlinger, så de stadig er intakte og ikke kan flyttes under brug.
- Kontroller alle overgange og skarpe kanter og udskift efter behov.

HOPPEINSTRUKTIONER

- Vær opmærksom på risiciene ved forkert eller for intensiv brug.
- Lær grundlæggende kropsstillinger og hop før avancerede tricks. Du kan variere rutiner med kombinationer af grundlæggende hop, med eller uden vertikale hop mellem tricks.
- Stop hop ved at bøje knæene, når fødderne rammer måtten. Lær dette først.
- Hop ikke for højt.
- Advarsel: Brug ikke trampolinen i stærk vind; sikr den med et ankersæt.
- Hold dig til lave hop, indtil du kan hoppe og lande i midten af trampolinen uden problemer. Kontrol er vigtigere end højde.
- Hold altid øjnene på trampolinen under hop. Dette hjælper med kontrol.
- Brug ikke trampolinen, hvis du er træt.
- Hop i korte perioder.
- Brug ikke trampolinen, hvis du ikke er i god fysisk form.
- Kontakt en professionel instruktør for flere tricks og teknikker.
- Placer trampolinen på et jævnt underlag, mindst 2 m fra andre strukturer eller forhindringer som hegn, garage, hus, grene, tørrestativer eller elledninger.
- Vi anbefaler mindst 2 m fri plads fra alle forhindringer.
- Foretag ikke ændringer, som øger risikoen for skader.

MONTERING OG DRIFT

- For at trampolinen er så sikker som muligt, følg monterings- og driftsinstruktionerne nøje. Gem brugervejledningen til fremtidig reference.
- Monteringsinstruktioner: Apparatet skal monteres før brug. Følg venligst trinnene i denne vejledning.
- Vi anbefaler, at trampolinen sikres med ankere, især i stærk vind.
- Kontroller alle samlinger, så de sidder godt fast, og der ikke er skarpe kanter, man kan skære sig på.

Arbejdsillustration

Grav en fordybning i henhold til følgende illustration.

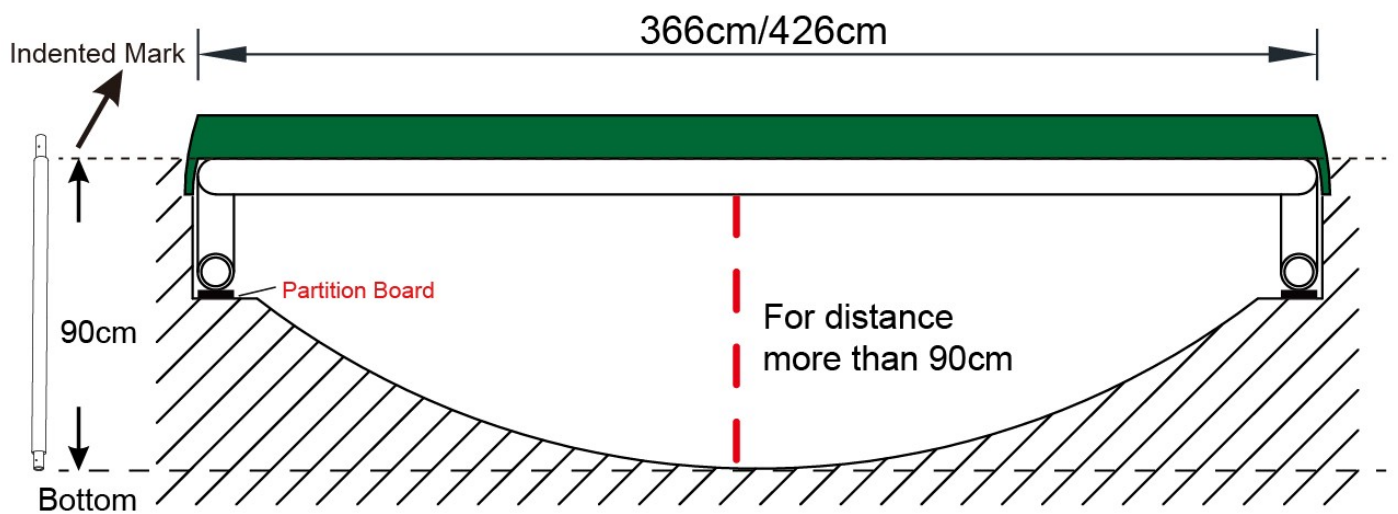
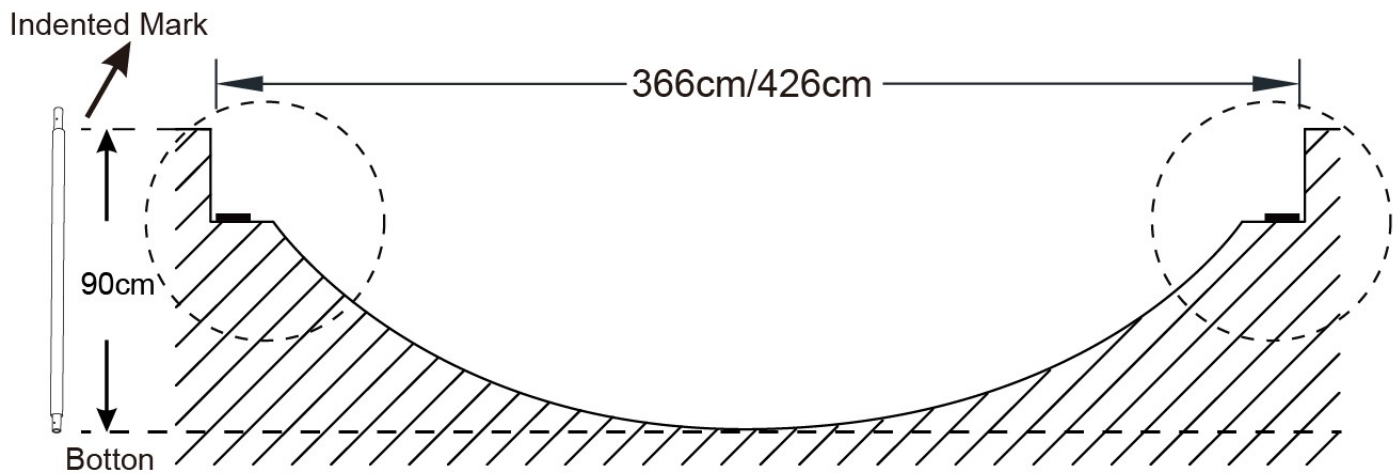







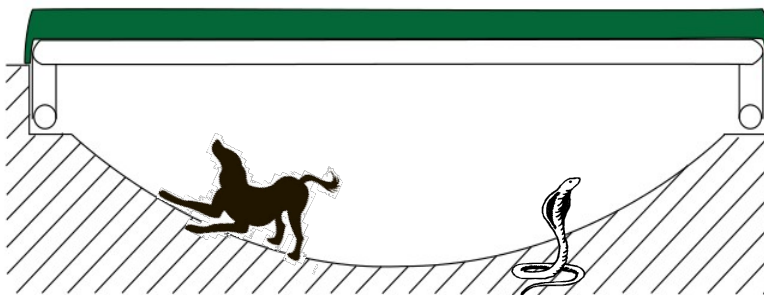
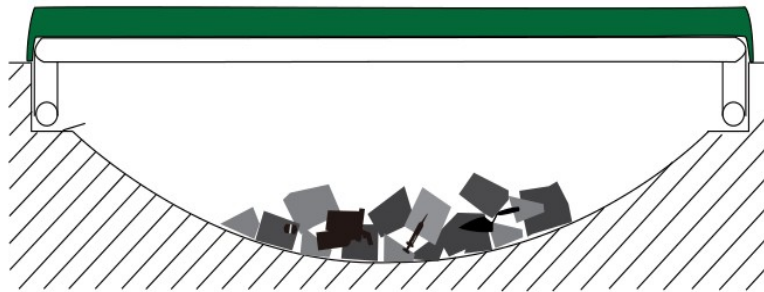
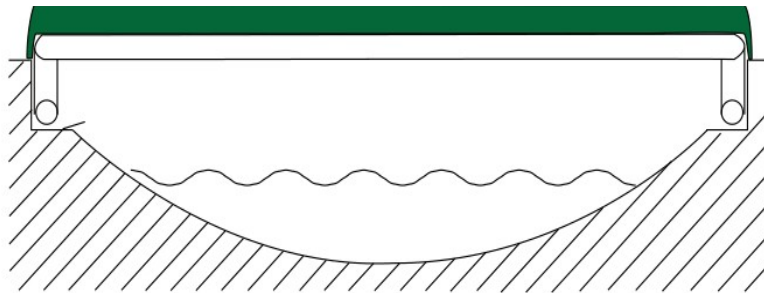
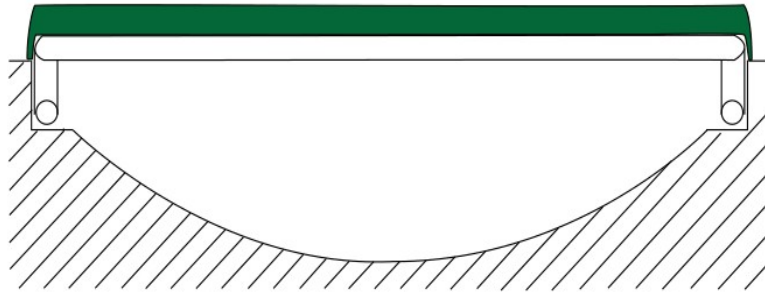
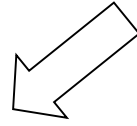



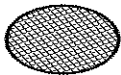
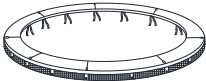

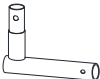

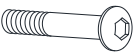

Advarsel!

Sørg for, at der ikke er nogen i fordybningen, før du begynder at hoppe. Dette kan medføre alvorlige skader.

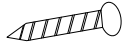









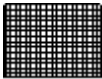

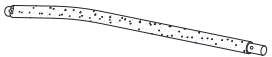
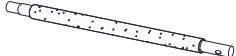
OBS! Sørg også for, at der ikke er dyr eller lignende under

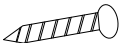

Deleliste - Trampolin

Deleliste	Diagram	Beskrivelse	Antal	
			366cm	426cm
1A		Trampolinedug	1	1
2		Rammepude	1	1
3		Topskinne med benbeslag (A)	4	4
4		Topskinne med benbeslag (B)	4	4
5		Benbase	8	8
6		Samleled, benbase	4	4
7		Galvaniseret fjeder	72	96
8		Fjederværktøj	1	1
A		Ankersæt	16	16
B		Nøgle	1	1
C		Lang bolt (48mm)	8	8
D		Plastikdækmøtrik	8	8
E		Selvlåsende skrue	8	8
G		Midterste springskive	8	8
H		Lille springskive	8	8
I		Stor endehætte (til benbase)	8	8
J		Lille endehætte (til topskinne)	8	8
N		Lille buet skive	16	16
O		Unbrakonøgle	1	1

Deleliste - Sikkerhedsnet

Deleliste	Diagram	Beskrivelse	Antal	
			366cm	426cm
1B		Net	1	1
9		Kabelledning	10	12
10		Øvre ramme med skum	8	8
11		Nedre ramme med skum	8	8
B		Nøgle	1	1
E		Selvlåsende skrue	16	16
F		Stor springskive	8	8
H		Lille springskive	8	8
K		Dæksel, stolpehætte til sikkerhedsnet	8	8
L		Stolpehætte, sikkerhedsnet	8	8
M		Stor buet skive	8	8
O		Unbrakonøgle	1	1
P		Låseskrue	8	8

Montering

TRIN 1

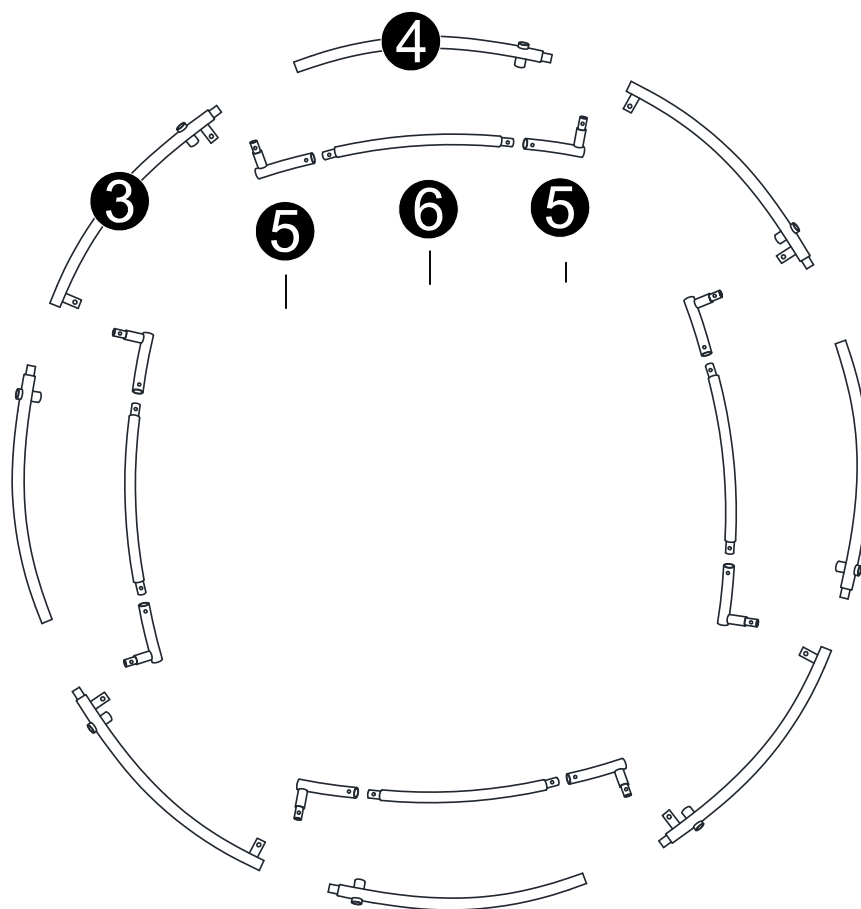

TRIN 2

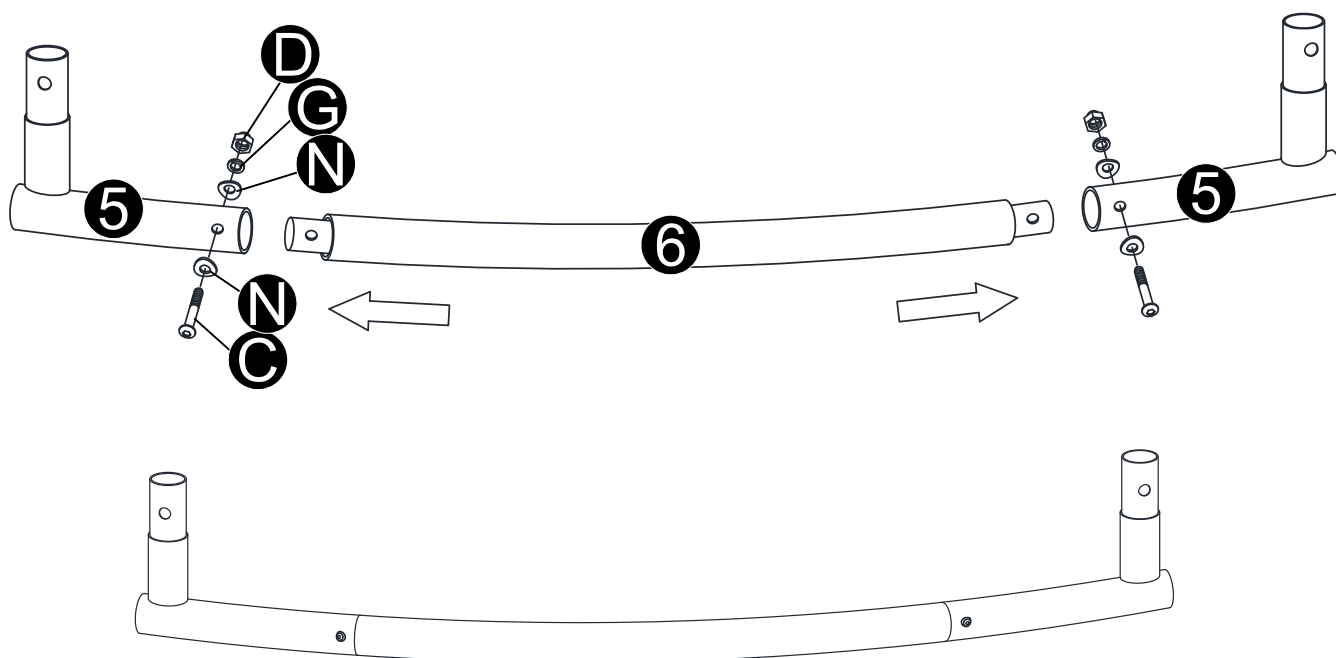

TRIN 3

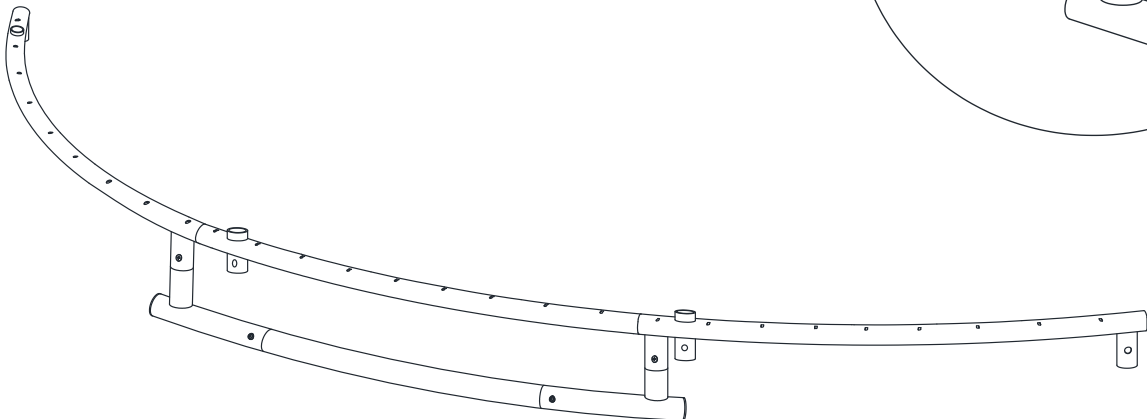
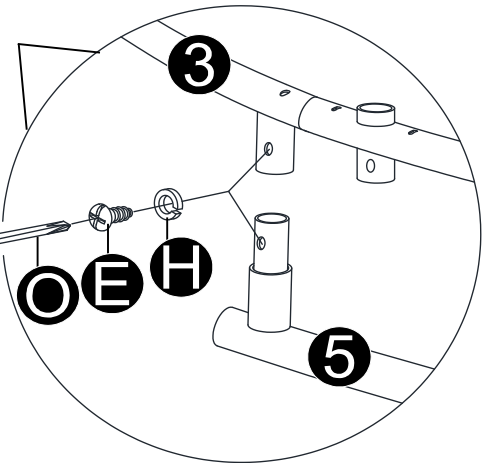
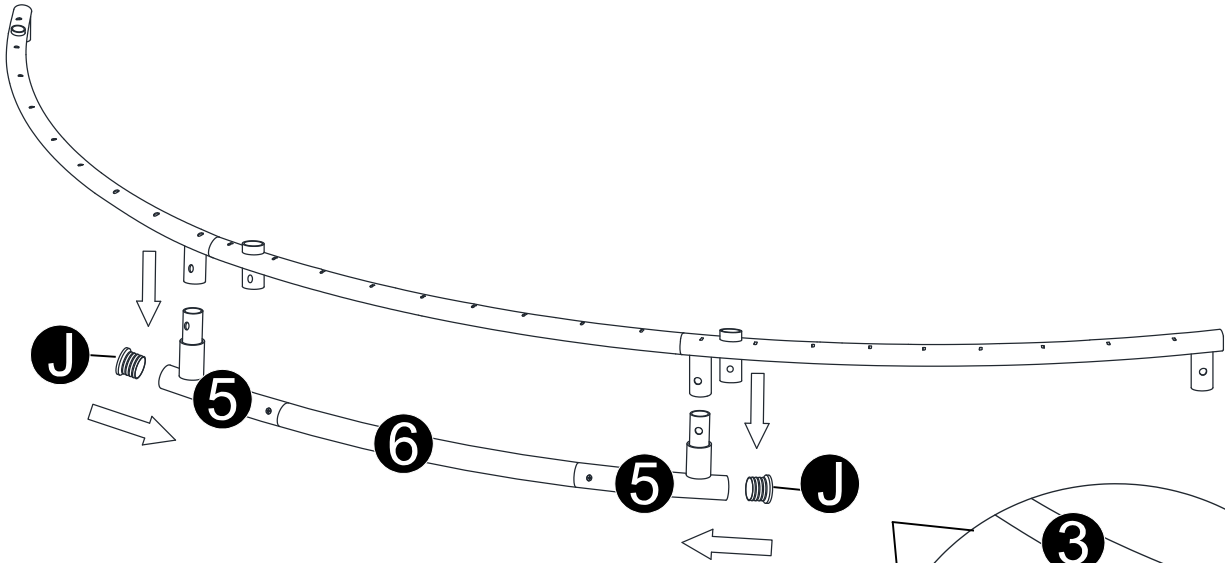
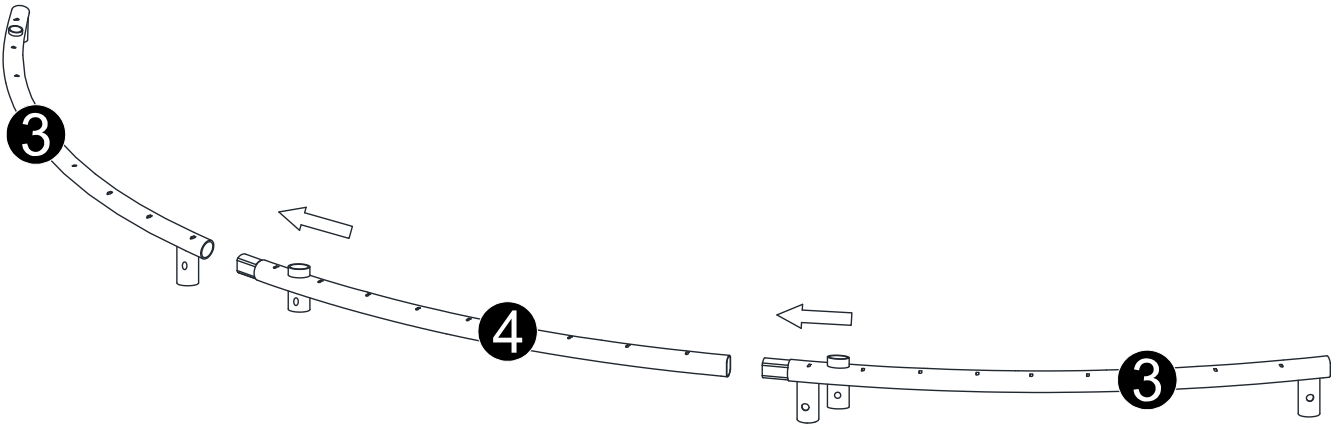

TRIN 4

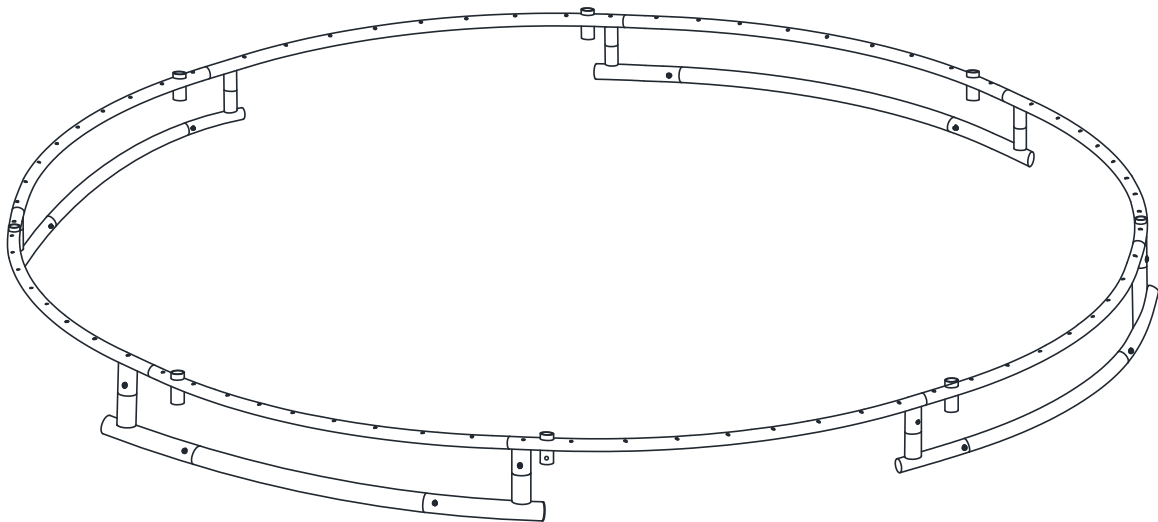
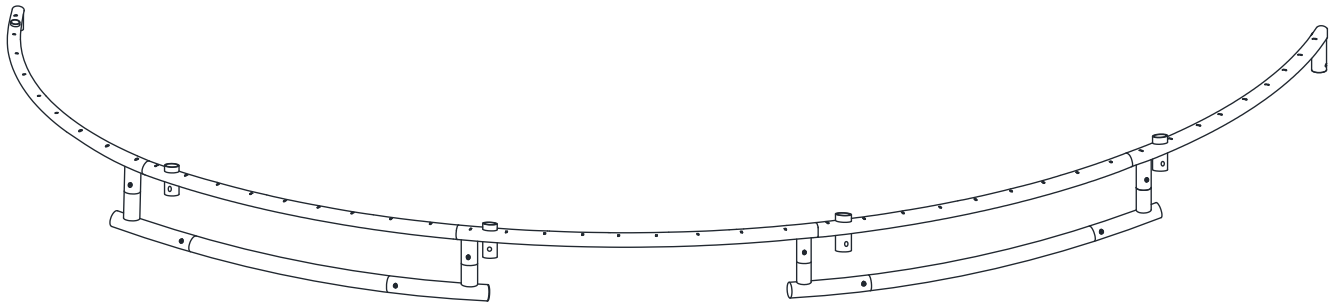
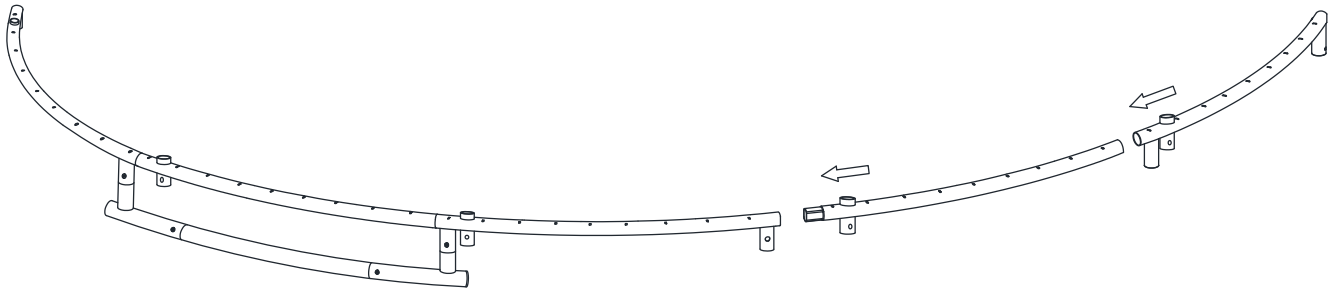

TRIN 5

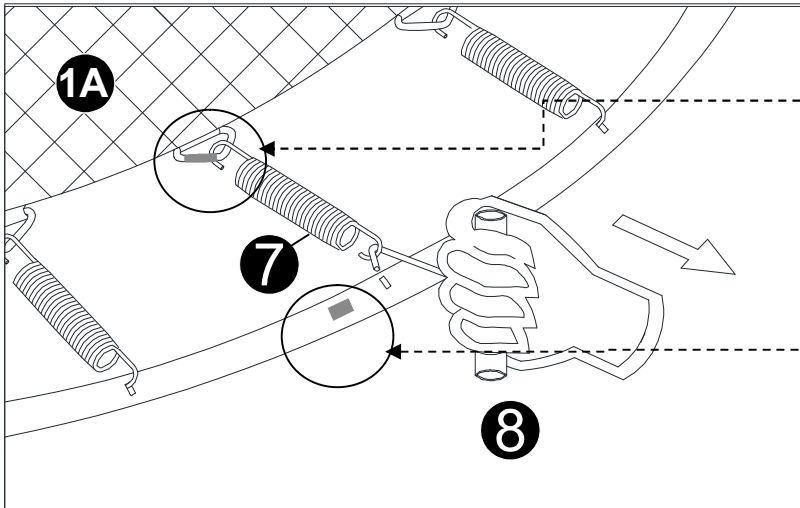

DK Tips:

366 cm & 426 cm – Der er 8 sorte mærker på trekantkroge og på hovedrammen.

Brug disse sorte mærker til at starte monteringen af hoppedugen korrekt. Monter i den rækkefølge, der vises på tegningen nedenfor.

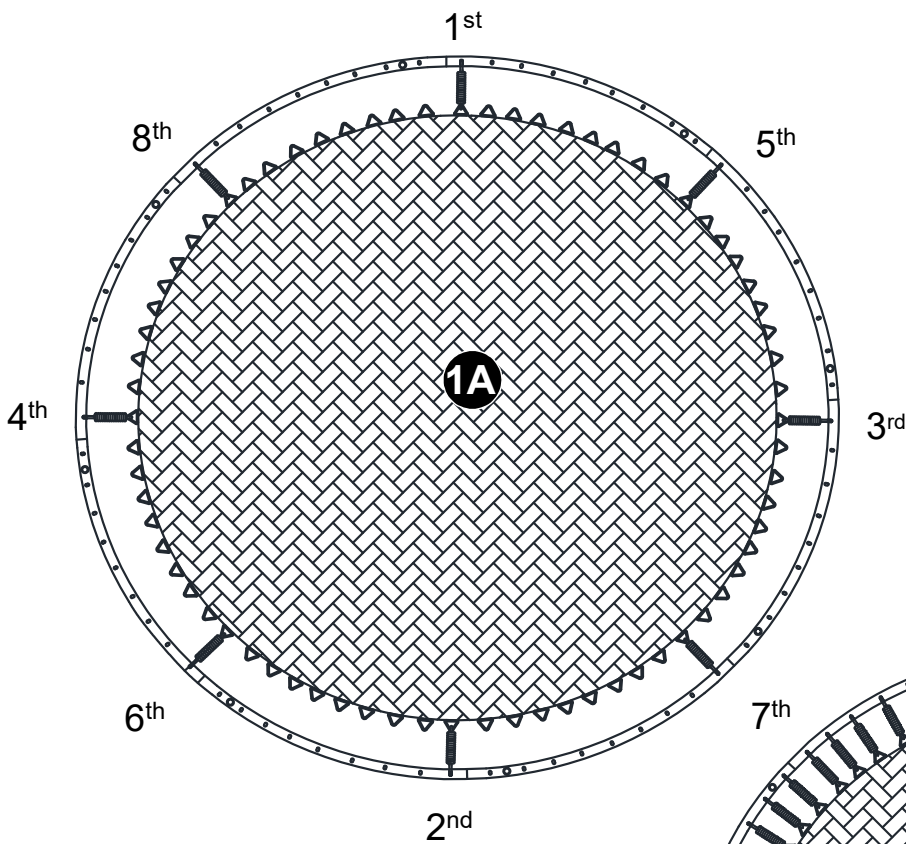

366cm & 426cm

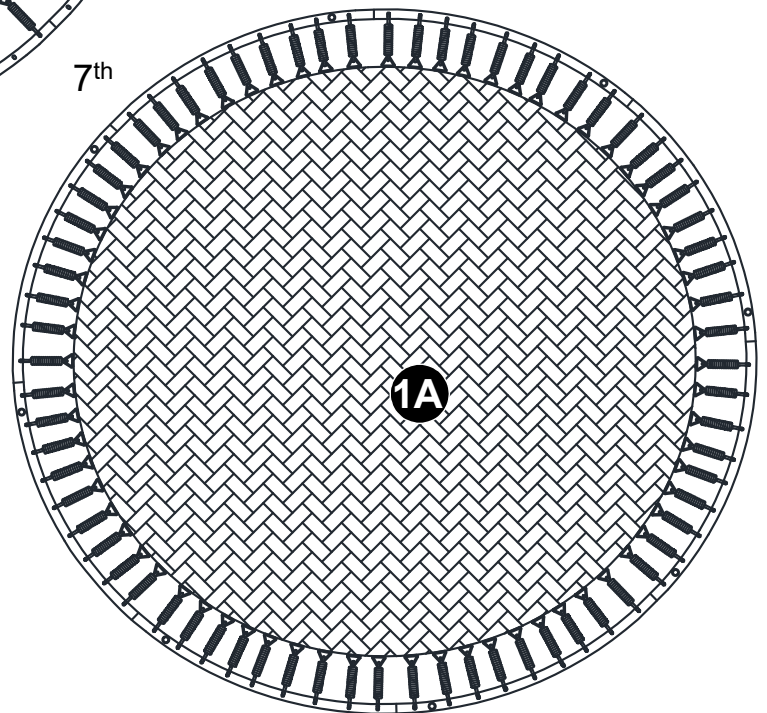

TRIN 6

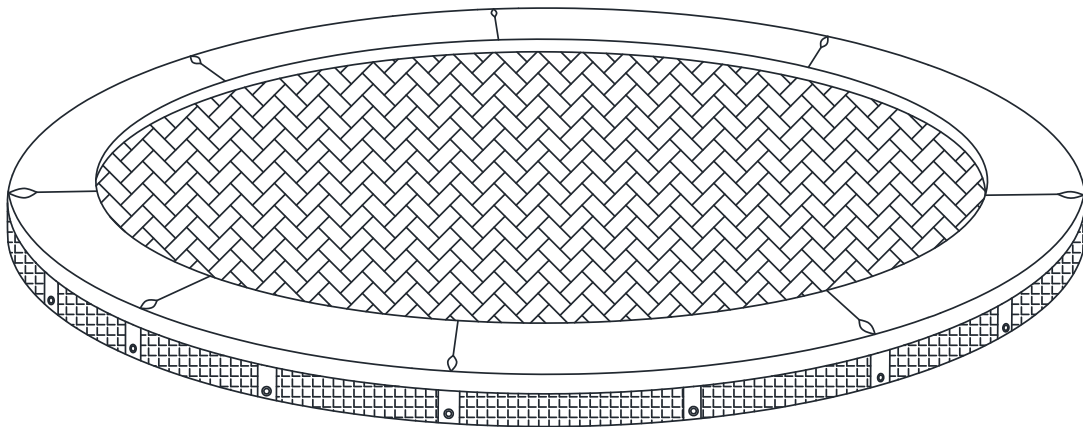
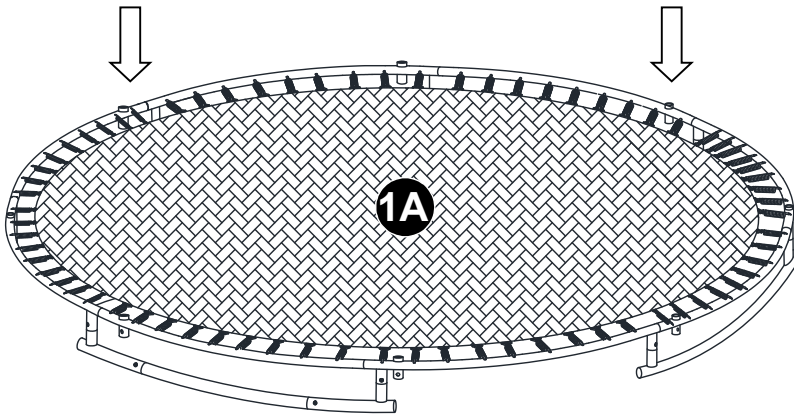
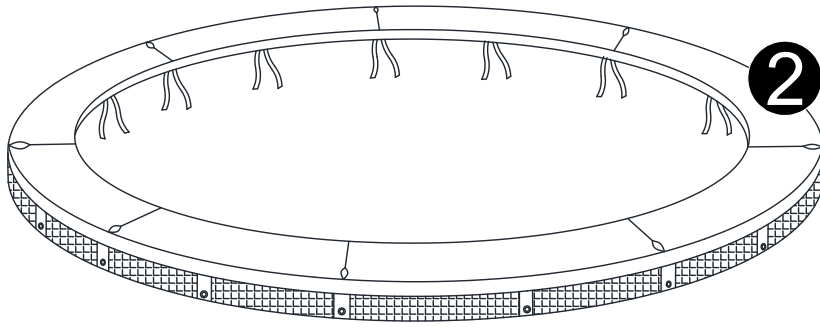

TRIN 7

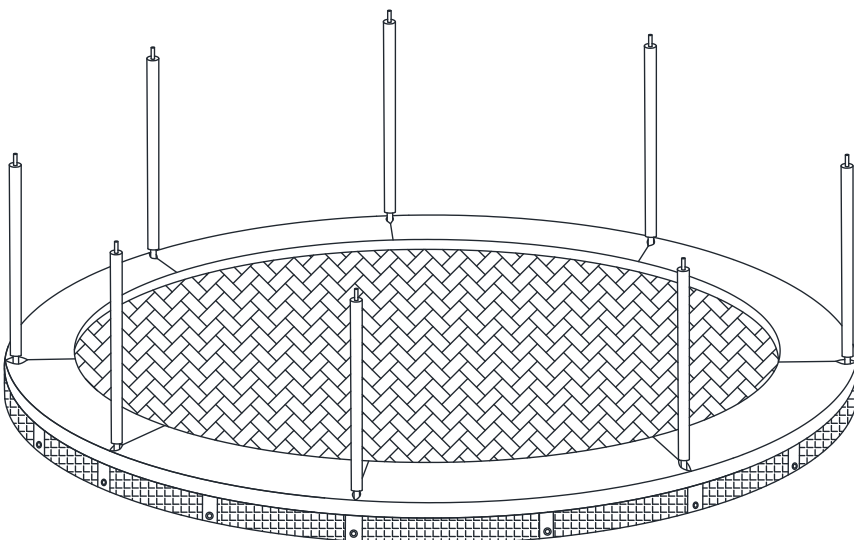
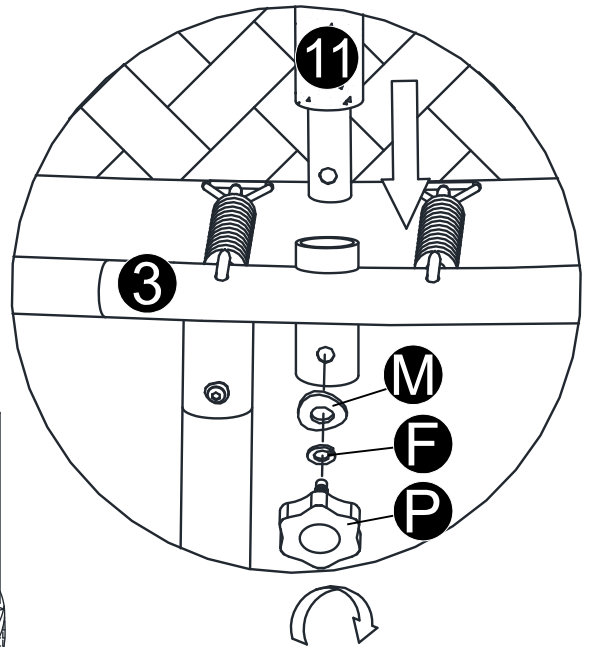
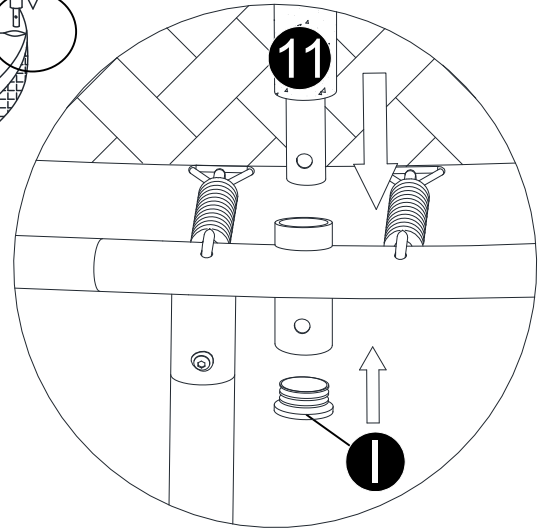
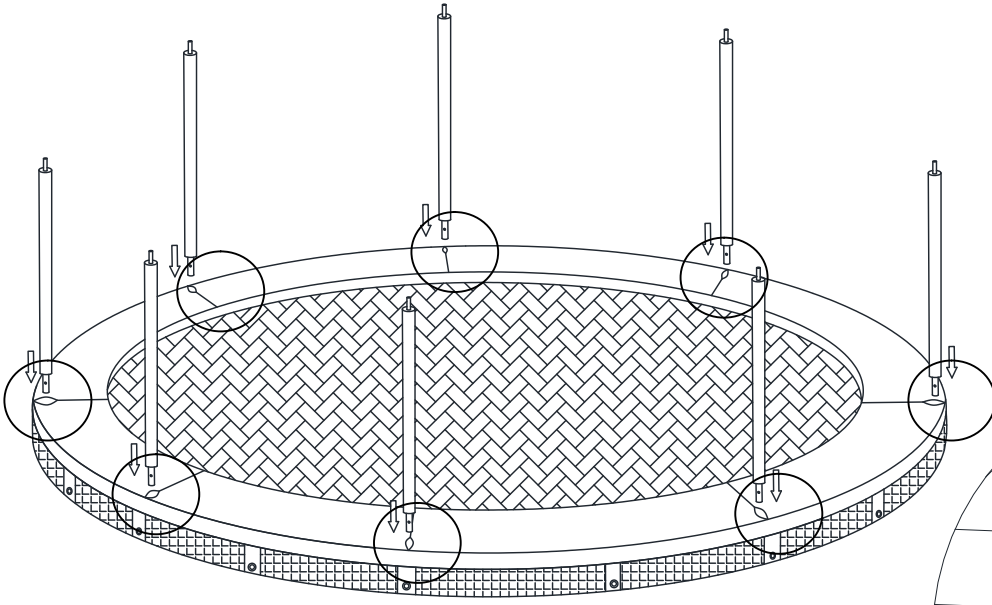

TRIN 8

DK: Bemærk:

Fastgør begge kabler (9) som vist på illustrationen.

366 cm-trampolinen bruger 10 kabler (9).

426 cm-trampolinen bruger 12 kabler (9).

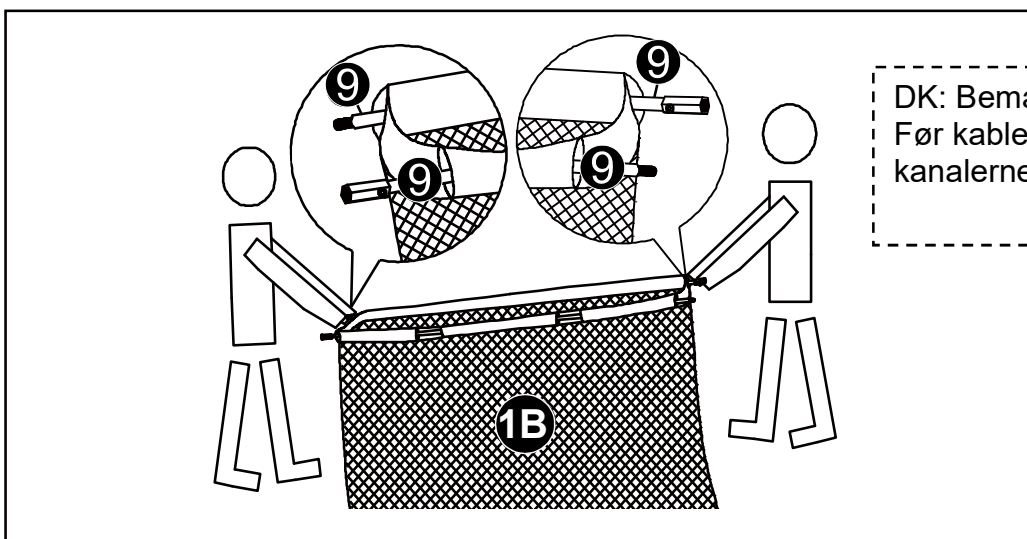
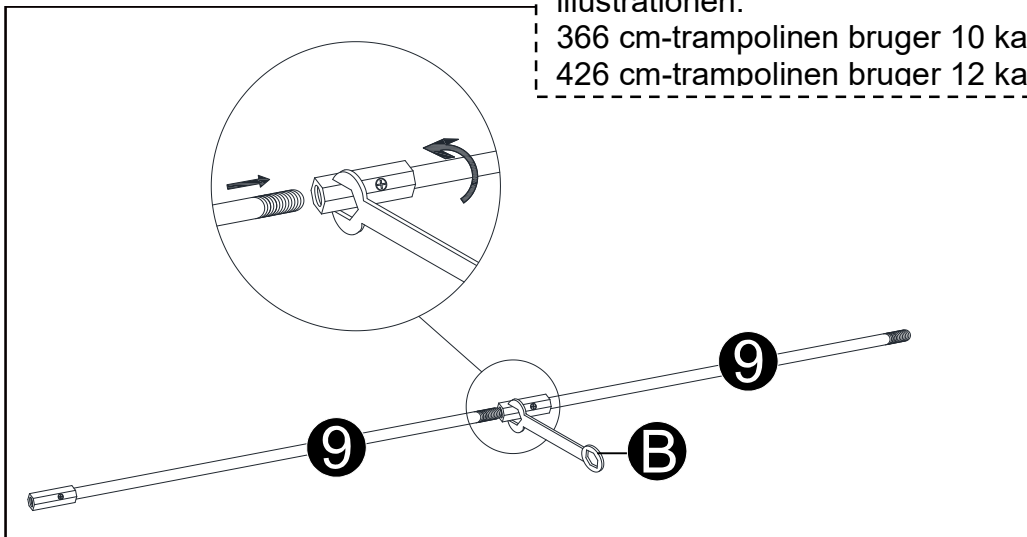

DK: Bemærk:

Før kablet (9) gennem kanalerne i nettet (1B).

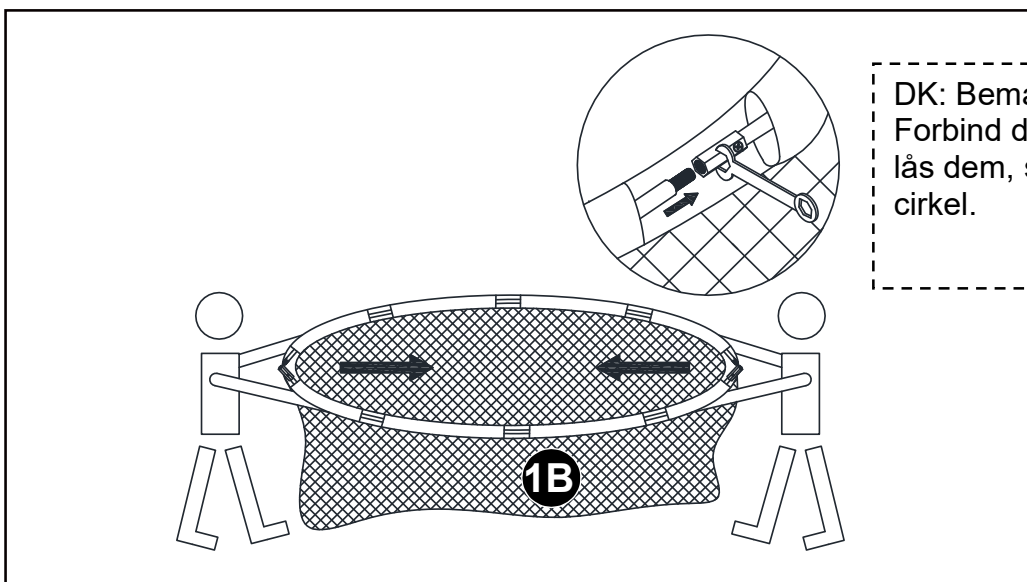

DK: Bemærk:

Forbind de to kabler og lås dem, så de danner en cirkel.

TRIN 9

Stort hul

Lille hul

10

L

E

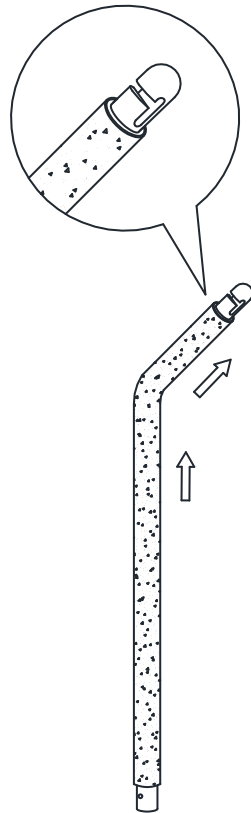
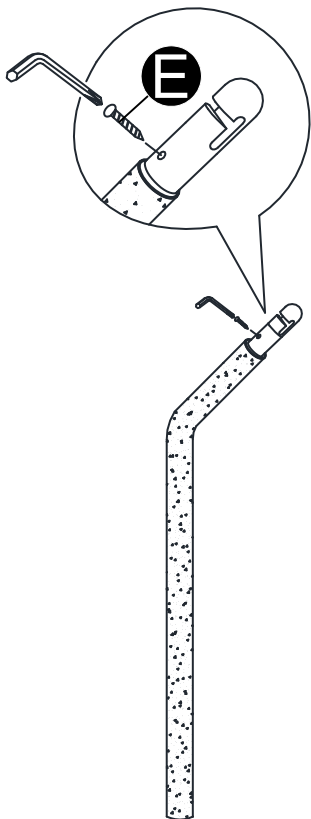
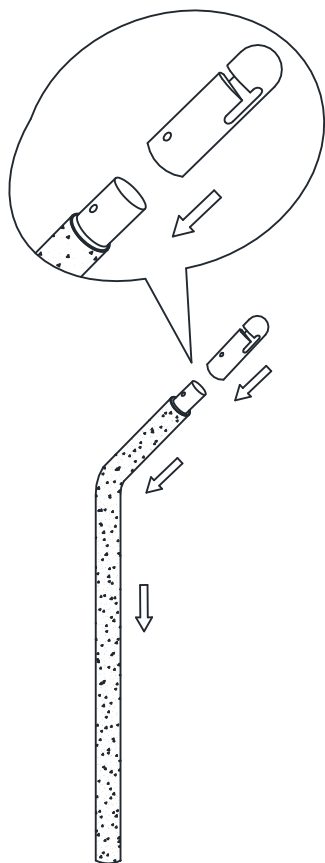

TRIN 10

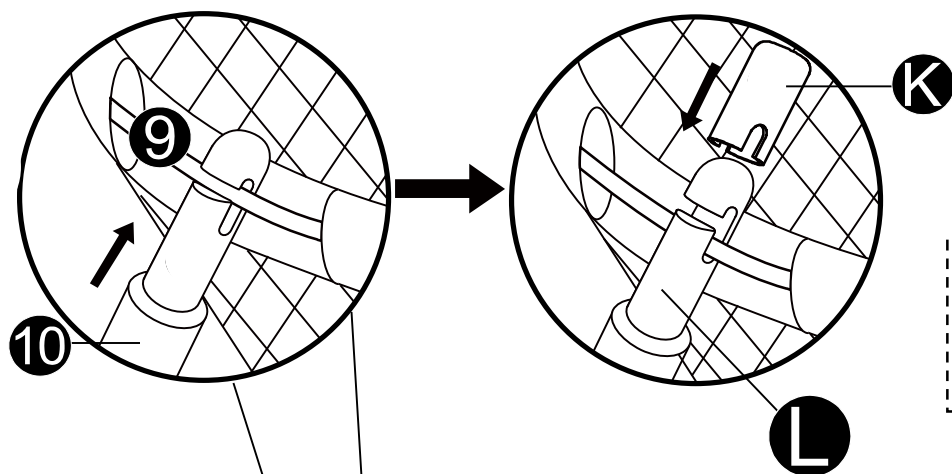

DK: Bemærk:
Fastgør K til L, og gentag
dette trin for de resterende
syv netstolper.

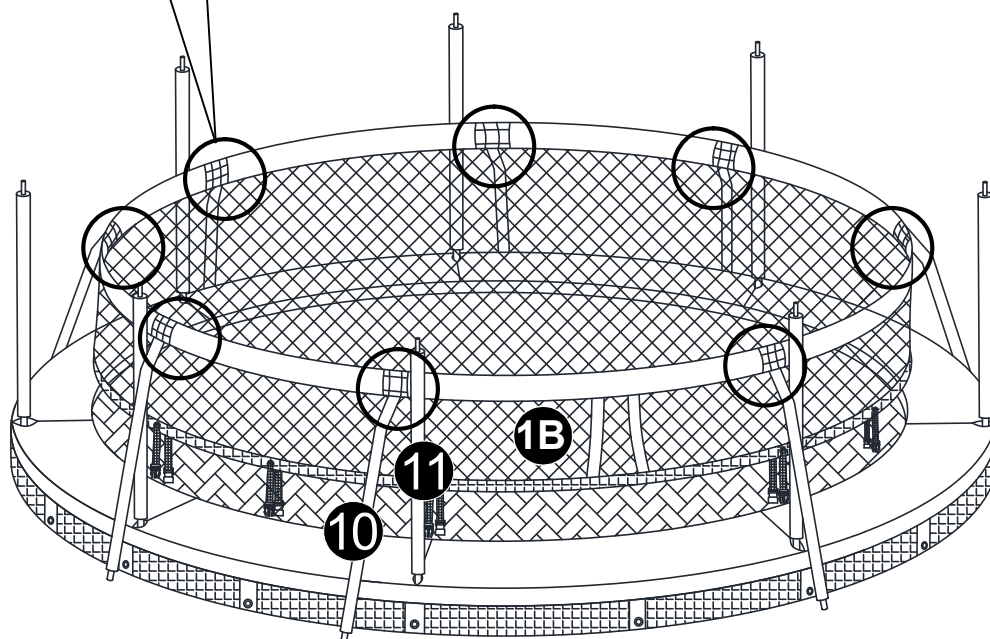

TRIN 11

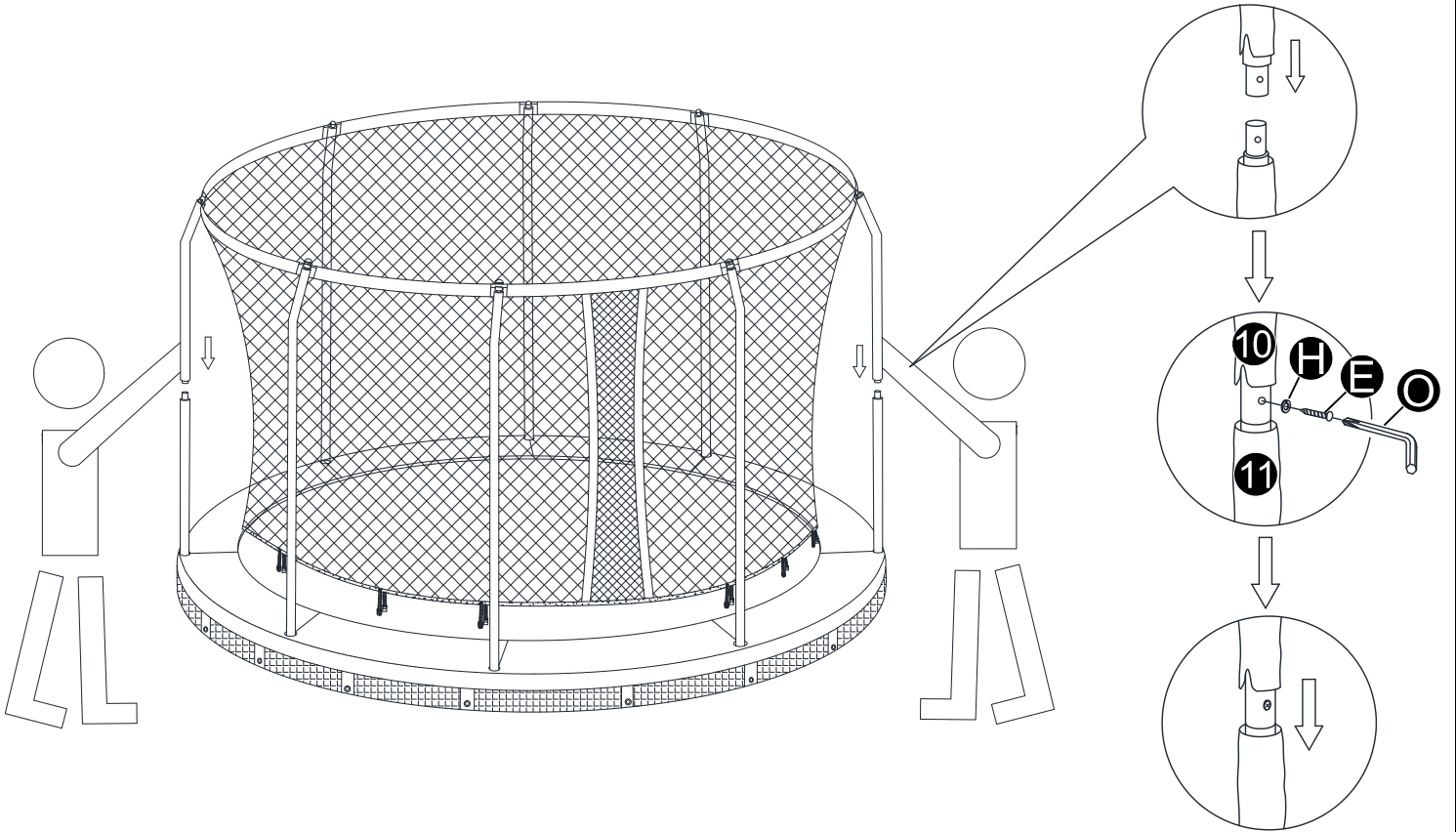

TRIN 12

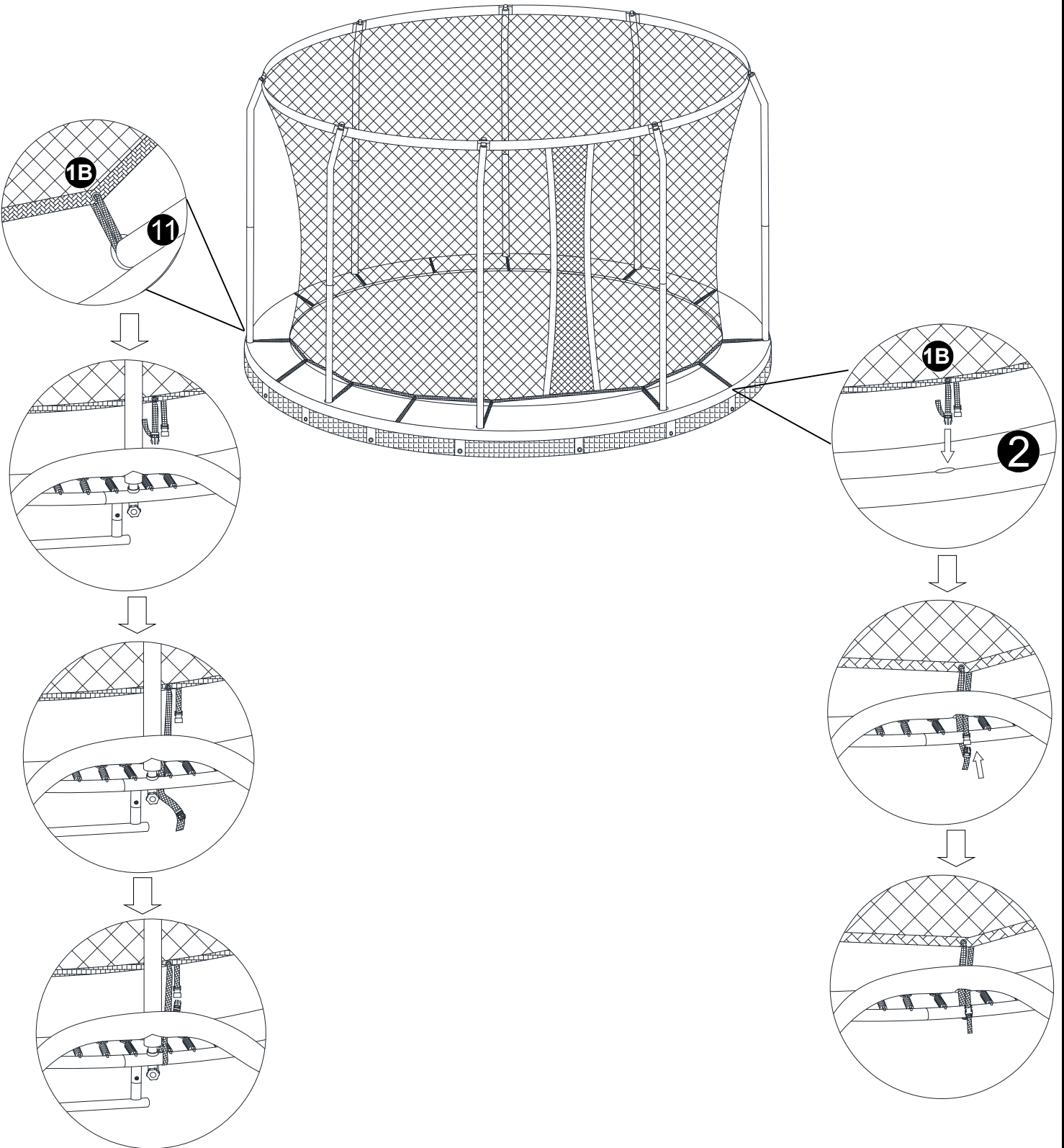

TRIN 13

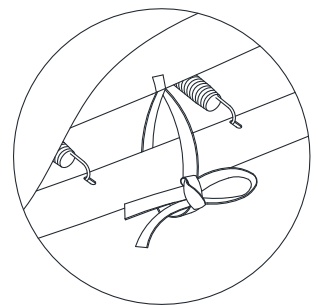
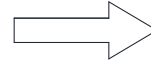
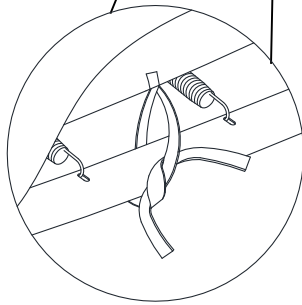
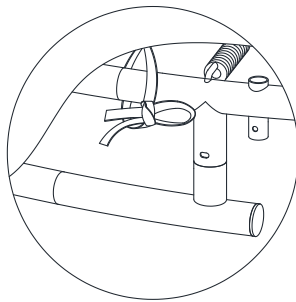
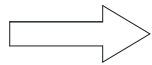
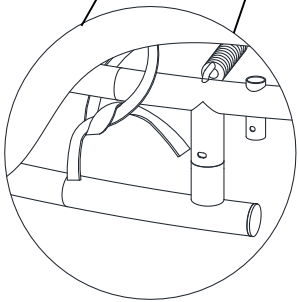
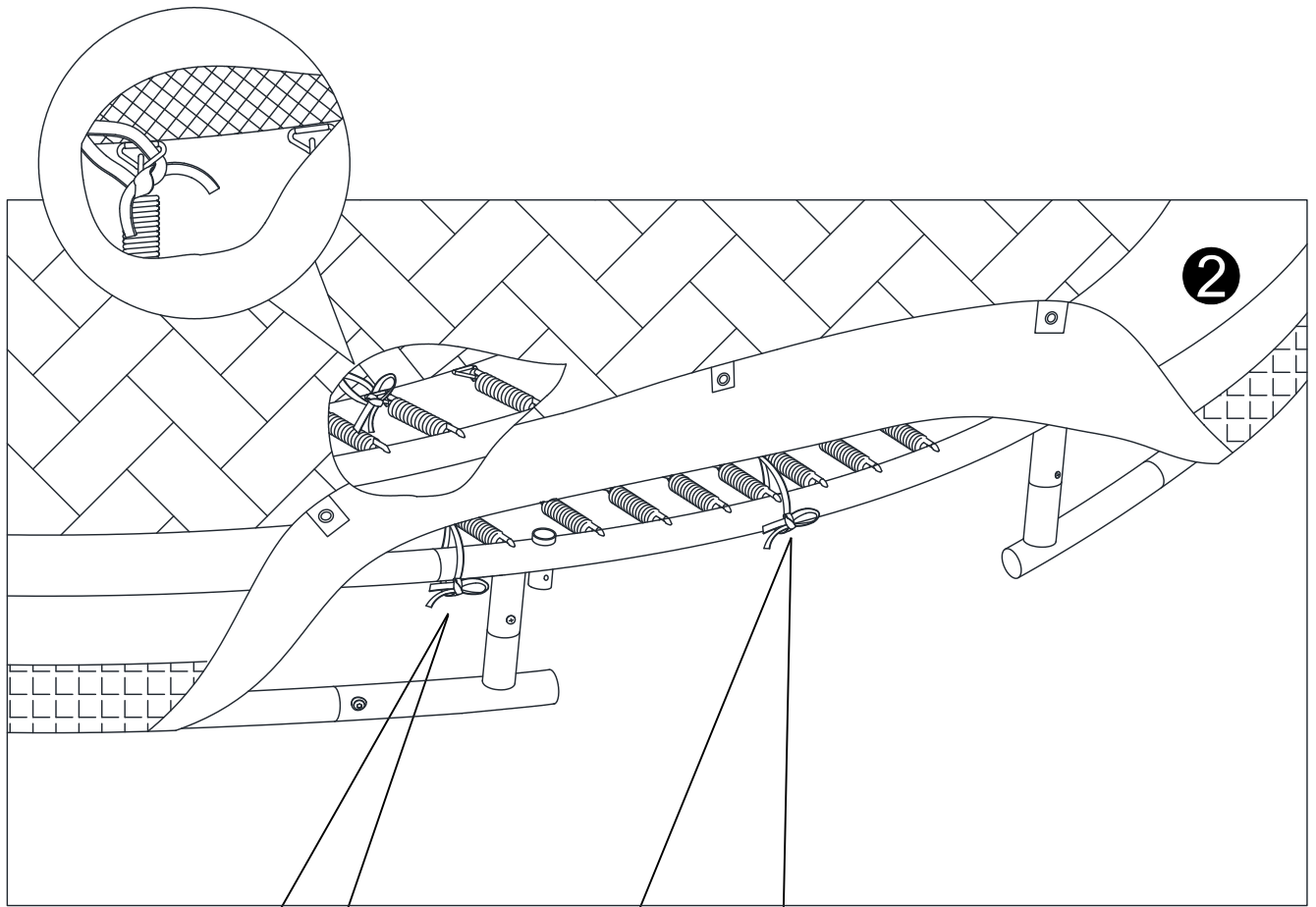

TRIN 14

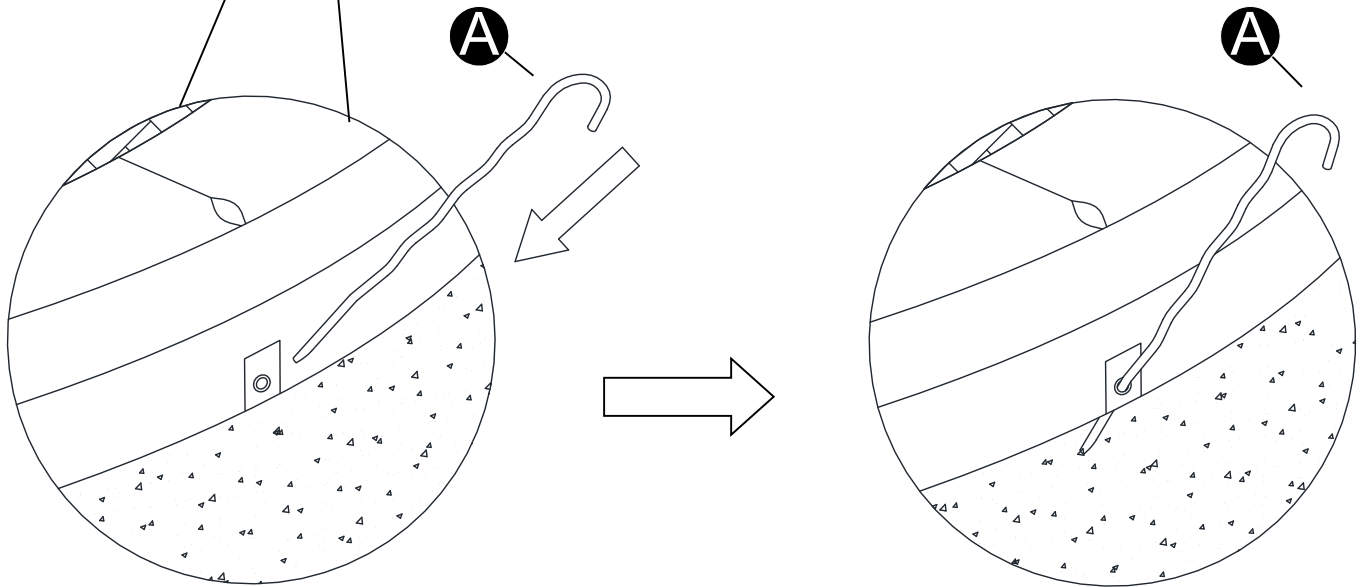
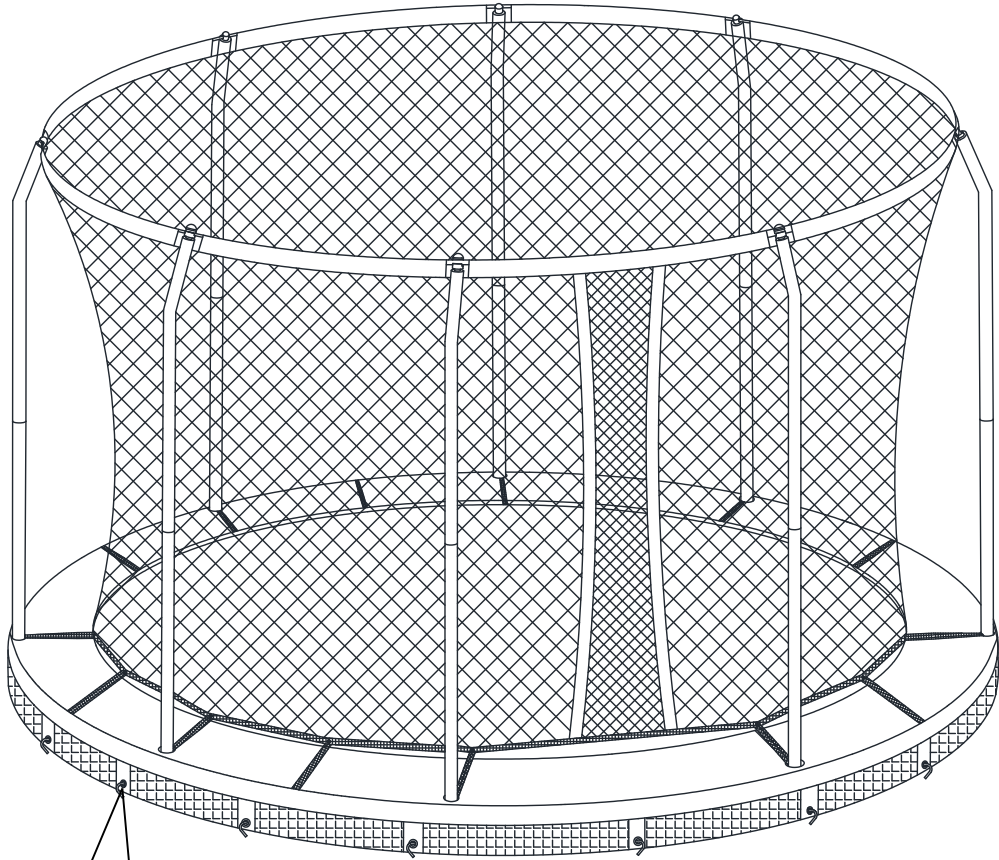

AFMONTERING AF TRAMPOLINEN

Hvis du ønsker at demontere trampolinen, skal du følge monteringsstrinene i omvendt rækkefølge.

PLEJE OG VEDLIGEHOLDELSE

Det er vigtigt at udføre regelmæssige inspektioner og vedligeholdelse af hoveddelene (ramme, fjedersystem, hoppedug, beskyttelsespudder og net). Hvis dette ikke udføres, kan det påvirke trampolinens sikkerhed.

- Kontroller alle møtrikker og bolte, og spænd dem om nødvendigt.
- Sørg for, at fjedersystemet er intakt, og at det ikke kan løsne sig under brug.
- Kontroller de cirkulære beskyttelsespudder, som dækker fjedrene.
- Kontroller alle afdækninger for bolte og skarpe kanter. Udskift dem om nødvendigt.
- Sørg for, at nettet, hoppedugen og alle beskyttelseselementer er i god stand og kan bære brugerens vægt. Sol, regn, sne og ekstreme temperaturer kan reducere levetiden på trampolinens komponenter. Udskift dem efter behov.
- Ved kraftig vind skal der træffes foranstaltninger for at forhindre, at trampolinen blæser væk. Dette kan indebære brug af ankre til fastgørelse af trampolinen.
- Hoppedugen og andre relativt løse komponenter bør fjernes i kraftig vind.
- Sne og lave temperaturer kan beskadige trampolinen. Det anbefales at fjerne sneen og opbevare hoppedug og net indendørs.
- Sørg for, at hoppedug, pudder og net ikke er defekte. Sol, regn, sne og ekstreme temperaturer kan reducere levetiden på disse dele.
- Defekte dele skal udskiftes i henhold til monteringsvejledningen.
- Gem denne brugervejledning til fremtidig reference.
- Se sidste side for serviceinformation.

FLYTNING AF TRAMPOLINEN

Mindst to personer er nødvendige for at flytte trampolinen. Stil jer rundt om trampolinen, løft den forsigtigt og flyt den til den ønskede placering.

Trampolinen skal demonteres, hvis den skal transporteres med bil over længere afstande. Følg monteringsvejledningen, og udfør trinene i omvendt rækkefølge for at demontere trampolinen. Fjernelse af fjedre er en følsom proces, som kun bør udføres med det medfølgende værktøj.

VIGTIGT VEDRØRENDE SERVICE

Hvis der skulle opstå problemer af nogen art, beder vi dig kontakte Mylna Service. Vi vil gerne have, at du kontakter os, før du kontakter butikken, så vi kan tilbyde dig den bedst mulige hjælp.

Besøg vores hjemmeside www.mylناسport.no / www.traeningspartner.dk – her finder du information om produkterne, brugermanualer, et kontaktformular til at komme i kontakt med os samt mulighed for at bestille reservedele. Ved at udfylde kontaktformularen giver du os de oplysninger, vi har brug for, for at kunne hjælpe dig så effektivt som muligt.

Den komplette manual kan downloades på www.mylناسport.no / www.traeningspartner.dk



Leverandør:
Mylna Sport AS
Postboks 567
3412 Lierstranda
Norway
abilica.no
mylnasport.no

Leverantör:
Mylna Sport AB
Box 181
56624 Habo
Sverige
abilica.se
mylnasport.se

Supplier:
Mylna Sport AS
PO Box 567
3412 Lierstranda
Norway
abilica.com
mylnasport.com

© 2025 Mylna Sport AS

20251125_418670_418673